



# YOKOMO MR-4TCBD SETTING SHEET

## TEAM.YOKOMO

DATE 2005/11/15

サーキット YATABE ARENA

環境 インドア アウトドア

路面 アスファルト コンクリート カーペット

グリップ 高い 普通

路面状況 フラット バンピー

ワンウェイ ポールデフ ソリッド

センターブリー  
ワンウェイ ダイレクト

ポールデフ

○アッパー ( ) 無し ロア (1.4)

○アッパー ( ) 無し ロア (1.4)

トレール 0  
)-2ル 4枚

)-2ル

キャンパー角 (1.5) 度 / トー角 (9) 度

キャンパー角 (2.0) 度 / トー角 (3) 度

FF 1.0 mm FR 1.0 mm 度

RF 1.0 mm RR 1.0 mm 度

前側後側共に ( ) mm

前側後側共に ( ) mm

120°φ12" 9mm

120°φ12" 10.5mm

フロント (4) mm / リア ( ) mm

フロント (0) mm / リア (4) mm

ダイヤフラム ( )-2ル エアレーション

SSS SS

SSS SS

ロング ショート アソシ

ロング ショート アソシ

mm

mm

120°ド ホワイト  
φ25 500

120°ド ブル  
φ25 550

120°ド RS-14  
リング ( / )ヶ

120°ド RS-14  
リング ( / )ヶ

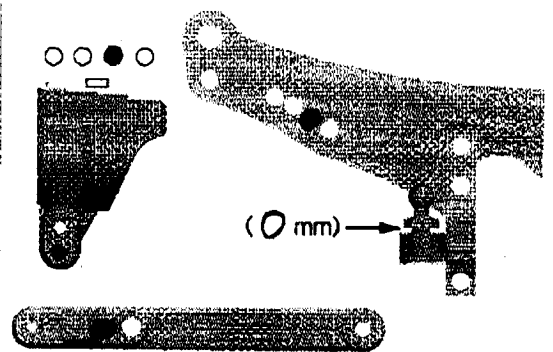
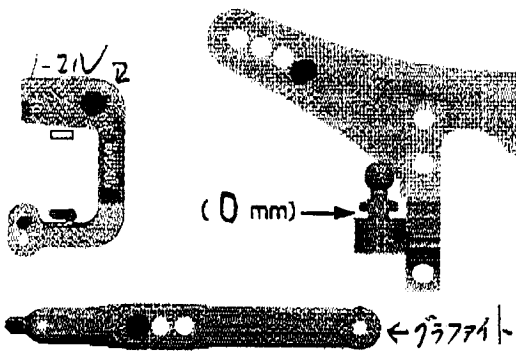

4.0 mm

4.3 mm

タイヤ ( SOREX 32R ) トラクション剤 ( FxII )  
インナー ( AM 100-100L Ver.1 ) ホイール ( 300 2-10-70レジン (1-1) )

モーター ( 300 FLT ) バッテリー ( 300 x 3800 IB ) ESC ( 300, マサシモナル最新セット )

スパーギヤ ( 64 ) ピッチ ( 104 ) T ÷ ピニオンギヤ ( 64 ) ピッチ ( 40 ) T  
x 2.0 = ギヤ比 ( 5.20 : 1 )

ボディ ( ライト MkIII ) ウィング ( 24x3.1 ) ボディマウント位置 内側 外側

・F の IP-a は 曲がりやすい時、一時的に使用する。

※ 新リア外輪の最新セットアップのインストールは、ページ"加藤"を参照。