

BOS

SETTING SHEET

DRIVER 加藤 隆史 DATE 2009.04.01

CIRCUIT ラジコン天国 名古屋店

- 環境 インドア アウトドア
- 路面 アスファルト コンクリート カーペット
- グリップ 高い 普通
- 路面状況 フラット バンピー

FRONT

フロントデフ / Front Diff

デフ Diff
 スプール Spool
 ワンウェイ One-way

1 2 3 4 5 6

1.0 mm

デフ Diff
 低 / Low
 高 / High

ステアリングブロック Steering Block

ホイールハブ Wheel Hubs
 4.5 mm
 5.0 mm
 5.5 mm

バンブステア Bump Steer
 0 mm

センターリンク / Center Link
 0.5 mm

ホイールベース / Wheelbase
 0.5 mm

スペーサー Spacer
 FF 0 mm
 FR 0 mm

サスブロック Sus Block
 FF 43.5 mm
 FR 43.5 mm

車高 Ride Height	4.0 mm
キャンバー Camber Angle	1.5 °
キャスター Caster Angle	4 °
スタビ / Sway Bar	1.0 1.1 1.2 1.3 1.4 1.5 1.6 mm
ドループ / Droop	アウターピン中心 10.5 mm サスアーム外下 mm
トー角 Toe Angle	°

ショック / shock absorber	
オイル / Oil	YOKOMO #500
ピストン / Piston	1 2 3 穴 / Holes 1.2 mm
スプリング Spring	YOKOMO PINK
ブラダー Bladder	
リバウンド Rebound	%
メモ / Notes	

REAR

1 2 3 4 5 6

1.0 mm

0 mm

ホイールハブ Wheel Hubs
 4.5 mm
 5.0 mm
 5.5 mm

デフ Diff
 低 Low
 高 High

ホイールベース / Wheelbase
 2.0 mm

スペーサー Spacer
 FF 0 mm
 FR 0 mm

サスブロック Sus Block
 FF 42.0 mm
 FR 47.1 mm

車高 Ride Height	4.3 mm
キャンバー Camber Angle	1.5 °
キャスター Caster Angle	0 °
スタビ / Sway Bar	1.0 1.1 1.2 1.3 1.4 1.5 1.6 mm
ドループ / Droop	アウターピン中心 10.0 mm サスアーム外下 mm
トー角 Toe Angle	3.5 °

ショック / shock absorber	
オイル / Oil	YOKOMO #450
ピストン / Piston	1 2 3 穴 / Holes 1.2 mm
スプリング Spring	YOKOMO PINK
ブラダー Bladder	
リバウンド Rebound	%
メモ / Notes	

OTHER

モーター Motor	G☆STYLE 19T 3-0
スパークギア Spur Gear	95 96 97 101 102 103 T その他 T
ピニオンギア Pinion Gear	36 T
ギア比 Gear Ratio	:
ボディ Body	Team BOMBER Dストラトス タイプA (軽量)
ウイング Wing	Team BOMBER HDウイング
バッテリー Battery	G☆STYLE IB4600
アンプ ESC	FUTABA MC851C

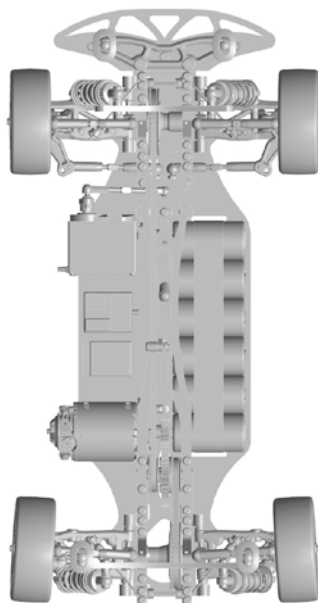

FRONT	
タイヤ / Tire	SOREX
硬度 / Compound	36R
インナー / Insert	YOKOMO 039M
ホイール / Wheel	YOKOMO プレシジョン
トラクション / Tire Treatment	マイティグリップV2
塗り巾	FL FR

REAR	
タイヤ / Tire	SOREX
硬度 / Compound	36R
インナー / Insert	YOKOMO 039M
ホイール / Wheel	YOKOMO プレシジョン
トラクション / Tire Treatment	マイティグリップV2
塗り巾	RL RR